

Transducer GT8HW-TM



Instruções de instalação

Informações importantes sobre segurança

⚠ ATENÇÃO

Consulte o guia *Informações importantes sobre segurança e sobre o produto* na caixa do chartplotter ou fishfinder para obter mais detalhes sobre avisos e outras informações importantes.

Você é responsável pela operação prudente e segura da sua embarcação. O sonar é uma ferramenta que aprimora o seu conhecimento sobre a água pela qual o seu barco navega. Não é isenta da responsabilidade de observar a água à volta do barco enquanto navega.

⚠ CUIDADO

A falha ao instalar e manter este equipamento de acordo com essas instruções pode resultar em danos ou ferimentos.

Sempre use óculos de segurança, protetores auriculares e uma máscara contra pó ao perfurar, cortar ou lixar.

AVISO

Ao fazer perfurações ou cortes, sempre verifique o que está no lado oposto da superfície.

Para obter o melhor desempenho e evitar danos à embarcação, instale o transducer Garmin® de acordo com estas instruções.

Leia todas as instruções de instalação antes de dar continuidade à instalação. Se enfrentar dificuldades durante a instalação, entre em contato com o Suporte ao Produto Garmin.

Ferramentas necessárias

- Furadeiras e brocas
- Chave de fenda Phillips nº 2
- Fita de enquadramento
- Vedador de uso marítimo

Preparação do Transducer para Longa Exposição em Água

AVISO

Não utilize acetona nem produtos a base de acetona no transducer. A acetona danifica o revestimento de plástico do transducer.

Quando você instala um transducer em uma embarcação que passa uma quantidade significativa de tempo na água, é necessário revestir o transducer e os componentes de montagem com uma tinta anti-incrustante a base d'água para impedir o crescimento de algas.

- 1 Lixe levemente o transducer e os componentes de montagem com uma lixa fina.
- 2 Limpe o transducer e os componentes de montagem com álcool isopropílico.

- 3 Aplique tinta anti-incrustante a base d'água no transducer e nos componentes de montagem.

Considerações Sobre Montagem

Para garantir o melhor desempenho com menos ruídos e interferências, você deve passar o cabo do transducer longe de cabos de ignição, baterias e cabos domésticos, baterias e cabos de motor de proa e cabos de alta tensão, como cabos de radar, de amplificador de áudio e de bomba de piloto automático.

Instalando o transducer

Fixe o transducer ① ao suporte com os seguintes acessórios inclusos: porca de aperto ②, anilha de borracha ③, anilha metálica ④ e parafuso ⑤

OBSERVAÇÃO: o parafuso deve ser apertado o suficiente para segurar o transducer no devido lugar quando a embarcação estiver em alta velocidade, mas frouxo o suficiente para permitir que o transducer gire no eixo caso o transducer atinja alguma obstrução.

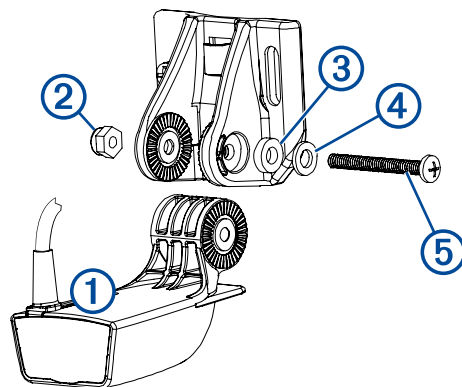

Instalação do Transducer em Gio

Considerações sobre os locais de montagem

- O transducer deve ser montado o mais perto possível do centro da embarcação.
- O transducer não deve ser montado atrás de tábuas, barras de suporte, conexões, áreas de captação de água ou portas de descarga, ou qualquer outra coisa que crie bolhas de ar ou faça com que a água fique turbulenta.
O transducer deve estar em água limpa (não-turbulenta) para um desempenho ideal.
- O transducer não deve ser montado em um local onde possa ser danificado ao abrir, rebocar ou armazenar.
- Em barcos de motor único, o transducer não deve ser montado no caminho do propulsor.
O transducer pode provocar cavitação que pode degradar o desempenho do barco e danificar o propulsor.
- Em barcos com dois motores, o transducer deve ser montado entre as unidades, se possível.

Instalação das Ferragens de Montagem em Giro

AVISO

Se você estiver montando o suporte em fibra de vidro com parafusos, é recomendável usar um rebaixamento de espaçamento apenas através da camada de Gel-Coat superior. Isso ajudará a evitar rachaduras nessa camada quando os parafusos forem apertados.

Os cabos conectados ao transducer não devem ser cortados, porque cortar os cabos do transducer anula sua garantia.

- 1 Posicione o transducer ① para que o centro da parte inferior se nivele à beirada inferior da popa e se mantenha paralelo a linha de água.

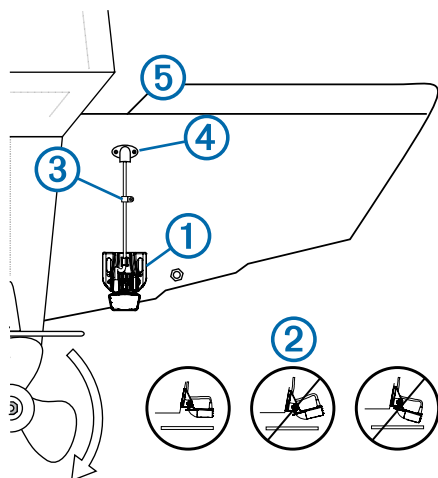

- 2 Alinhe o transducer paralelamente à linha de água ② e marque a localização central dos dois orifícios externos no suporte do transducer.
- 3 Enrole um pedaço de fita adesiva ao redor da broca de 4 mm ($\frac{5}{32}$ pol.) a 18 mm ($\frac{7}{10}$ pol.) do ponto da broca para evitar perfurar os furos-piloto mais do que o necessário.
- 4 Se estiver instalando o suporte em fibra de vidro, coloque um pedaço de fita sobre o local dos furos-piloto para reduzir as rachaduras na camada.
- 5 Usando uma broca de 4 mm ($\frac{5}{32}$ pol.), faça os orifícios com aproximadamente 18 mm ($\frac{7}{10}$ pol.) de profundidade nos locais marcados.
- 6 Aplique selante marítimo nos 20 mm dos parafusos, e fixe o transducer na popa.
- 7 Passe o cabo sob o ganho do suporte da montagem em gio.

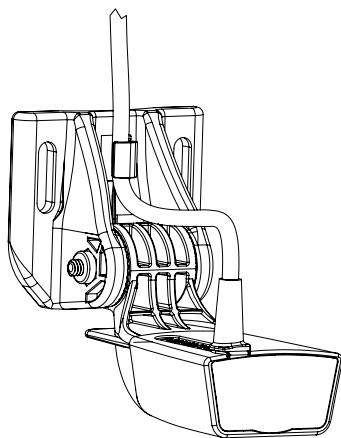

- 8 Se for necessário rotear o cabo pela popa, escolha um furo-piloto bem acima da linha d'água e marque-o.
- 9 Coloque uma presilha para cabos no cabo do transducer entre o transducer e a parte superior da popa ou do furo-piloto.
- 10 Marque os furos-piloto para a presilha para cabos e, usando uma ponta de 3,2 mm ($\frac{1}{8}$ pol.), faça um furo-piloto com aproximadamente 10 mm ($\frac{3}{8}$ pol.) de profundidade.
- 11 Aplique selante marítimo nos 12 mm do furo do parafuso, e fixe a presilha para cabos à popa.
- 12 Se tiver marcado um furo-piloto na etapa 8, selecione a broca apropriada e faça um furo atravessando a popa:

- No caso de um cabo com 4 pinos, use uma broca de 16 mm ($\frac{5}{8}$ pol.).
- No caso de um cabo com 8 ou 12 pinos, use uma broca de 25 mm (1 pol.).

- 13 Leve o cabo do transducer até o receptor acústico:

- Se estiver passando o cabo usando um furo de passagem, passe o cabo através do furo da etapa 12, e instale a tampa de entrada dos cabos ([Instalação da Tampa da Entrada de Cabos, página 2](#)).
- Se não estiver roteando os cabos usando um furo de passagem, direcione o cabo para cima e sob o topo da popa ⑤.

Evite passar o cabo próximo a fios elétricos ou outras fontes de interferência elétrica.

Instalação da Tampa da Entrada de Cabos

Se você passou o cabo pelo giro depois de instalar o transducer, instale a tampa da entrada de cabos para que não entre água na embarcação.

- 1 Coloque a tampa da entrada de cabos ① sobre o orifício e o cabo, com a abertura voltada para baixo, e marque a localização dos dois orifícios do piloto.

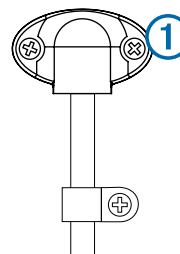

- 2 Remova a tampa da entrada de cabos e, usando uma broca de 3,2 mm ($\frac{1}{8}$ pol), perfure os orifícios do piloto a uma profundidade de aproximadamente 10 mm ($\frac{3}{8}$ pol).
- 3 Encha o orifício de passagem com selante marítimo de modo que o cabo fique totalmente coberto e haja bastante selante ao redor do orifício e do cabo.
- 4 Coloque a tampa da entrada de cabos sobre o orifício e o cabo, com a abertura voltada para baixo.
- 5 Aplique selante marítimo nos parafusos M4 de 12 mm incluídos e coloque a tampa da entrada de cabos no giro.
- 6 Limpe todo o excesso de selante marítimo.

Instalando o Transducer em um Motor de Proa

AVISO

Não corte o cabo do transducer. A garantia é anulada se o cabo do transducer for cortado.

- 1 Insira a braçadeira da mangueira ① pela fenda na montagem do transducer ② até que os comprimentos fiquem equivalentes em ambos os lados da montagem.

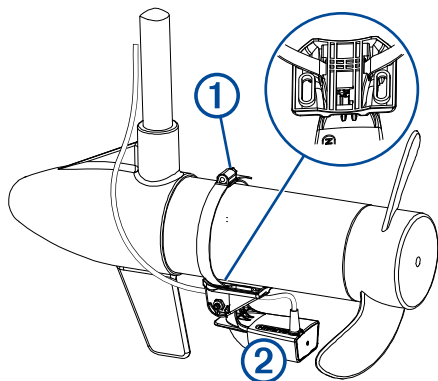

- 2 Posicione a montagem do transdutor no corpo do motor de proa com a extremidade mais estreita do transdutor apontada na direção contrária à hélice.
- 3 Prenda a braçadeira da mangueira ao redor do corpo do motor de proa e aperte a braçadeira da mangueira.
- 4 Posicione o transdutor de modo que ele fique paralelo à parte inferior quando estiver em uso.
- 5 Utilize as braçadeiras inclusas para fixar o cabo do transdutor.
- 6 Passe o cabo do transdutor no local de instalação do receptor acústico ao tomar essas precauções.
 - O cabo não deve ser roteado próximo a fios elétricos ou outras fontes de interferência elétrica.
 - O cabo não deve ser pressionado durante o posicionamento ou armazenamento do motor de proa.

Testando a instalação

AVISO

Você deve verificar se há vazamentos na sua embarcação antes de deixá-la na água por um longo período de tempo.

A água é necessária para transportar o sinal de sonda, por isso o transdutor deve estar na água para funcionar adequadamente. Você não pode obter leitura de profundidade ou distância quando se está fora da água. Quando você coloca o barco na água, verifique se há vazamentos ao redor dos furos de todos os parafusos que foram feitos abaixo da linha de água.

Testando a instalação do transducer com montagem de proa

AVISO

Ao ajustar a profundidade do transducer, faça os ajustes em pequenos incrementos. Posicionamento do transducer em grandes profundidades pode afetar negativamente o desempenho da embarcação e colocá-lo em risco de atingir objetos "submersos".

Teste a instalação do transducer com montagem de proa em águas abertas sem obstáculos. Atenção aos arredores conforme testa o transducer.

- 1 Com o barco na água, ligue o chartplotter.
- 2 Pilote a embarcação em baixa velocidade. Se o chartplotter estiver, aparentemente, funcionando corretamente, aumente gradualmente a velocidade enquanto observa o chartplotter.
- 3 Se o sinal do sonar cair repentinamente ou estiver com qualidade ruim, observe a velocidade em que isso ocorre.
- 4 Retorne ao barco para a velocidade em que o sinal foi perdido, e faça manobras moderadas em ambas as direções, enquanto observa o chartplotter.

- 5 Se a intensidade do sinal melhorar durante a manobra, ajuste o transducer de forma que ele se estenda mais 3 mm $\frac{1}{8}$ pol. abaixo da proa da embarcação.
- 6 Repita as etapas 2 a 4 até que apresente melhora.
- 7 Se o sinal não melhorar, mude o transducer de posição na proa, e repita o teste.

Limpar o transdutor

As incrustações se acumulam rapidamente o que pode reduzir o desempenho do seu dispositivo.

- 1 Remova as incrustações com um pano macio e detergente neutro.
- 2 Caso as incrustações estejam muito aderidas à superfície do dispositivo, use uma bucha de limpeza ou espátula para removê-las.
- 3 Seque o dispositivo.

Atualização do software

Pode ser necessário atualizar o software do dispositivo quando você instala o dispositivo ou adiciona um acessório a ele.

Carregando o Novo software em um Cartão de memória

Você deve copiar da atualização do software em um cartão de memória usando um computador que esteja executando o software Windows®.

OBSERVAÇÃO: você pode entrar em contato com o suporte ao cliente Garmin para solicitar um cartão atualizado de software pré-carregado se você não tiver um computador com o software Windows.

- 1 Insira um cartão de memória no slot do cartão no computador.
- 2 Acesse www.garmin.com/support/software/marine.html.
- 3 Selecione **Download** ao lado do pacote de software que corresponde ao seu dispositivo.
- 4 Leia e concorde com os termos.
- 5 Selecione **Download**.
- 6 Se necessário, selecione **Executar**.
- 7 Se necessário, selecione o drive associado ao cartão de memória e, em seguida, **Próxima > Finalizar**.

Atualizando o software do dispositivo

Para atualizar o software, é necessário obter um cartão de memória de atualização ou carregar o software mais recente em um cartão de memória.

- 1 Ligue o chartplotter.
- 2 Após a exibição da tela inicial, insira o cartão de memória na entrada para cartões.

OBSERVAÇÃO: para visualizar as instruções de atualização de software, o dispositivo deve estar em completo funcionamento antes de o cartão ser inserido.
- 3 Siga as instruções na tela.
- 4 Aguarde alguns minutos até a atualização do software terminar.
- 5 Quando solicitado, coloque o cartão de memória no lugar e reinicie o chartplotter manualmente.
- 6 Remova o cartão de memória.

OBSERVAÇÃO: se o cartão de memória for removido antes de o dispositivo reiniciar completamente, a atualização de software não será concluída.

Registro do dispositivo

Ajude-nos a atendê-lo melhor completando ainda hoje nosso registro online.

- Acesse <http://my.garmin.com>.
- Mantenha o recibo de venda original ou uma cópia em um local seguro.

Como entrar em contato com o Suporte a Produtos Garmin

- Acesse www.garmin.com/support para obter informações de suporte local.
- Nos Estados Unidos, telefone para 913-397-8200 ou 1-800-800-1020.
- No Reino Unido, telefone para 0808 238 0000.
- Na Europa, telefone para +44 (0) 870 850 1241.

Especificações

Especificação	Medidas
Potência de transmissão	250 W (RMS)
Profundidade máxima*	244 m (800 pés.)
Frequências**	De 145 a 240 kHz
Intervalo de temperatura de funcionamento	De 0° a 40°C (32° a 158°F)

*Dependente das condições da água.

**Dependente do chartplotter ou do modelo de localizador de cardumes.

Garmin® e o logotipo da Garmin são marcas comerciais da Garmin Ltd. ou suas subsidiárias, registradas nos Estados Unidos da América e em outros países. Essas marcas comerciais não podem ser usadas sem a permissão expressa da Garmin.